

REX

パイプマシン
NS50Aシリーズ
部品価格表

発効 2011年 3月
2014年 1月 製造中止

※既に部品供給が難しい部品もございます。部品供給期限は該当部品の在庫状況により早まる可能性もあります。予めご了承ください。
在庫数のご確認は、最寄りのREX各営業所へお問い合わせ下さい。

NS50AⅢ
【210215】

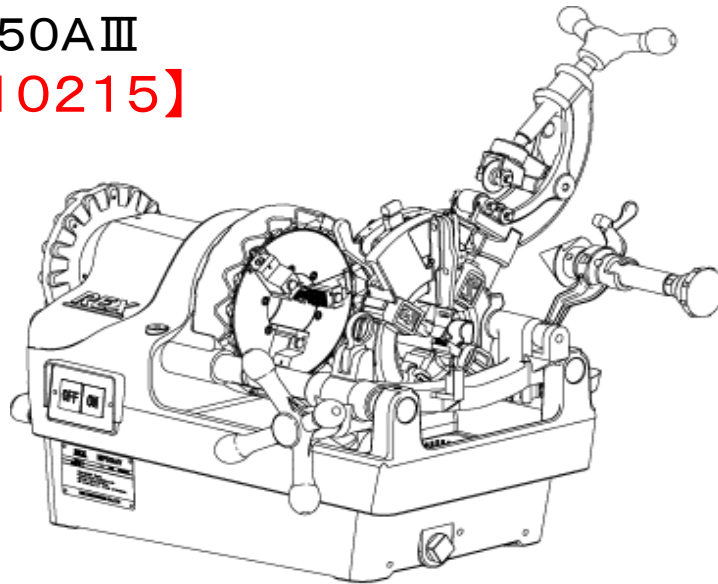

目次

- 1, 主軸台部
- 2, 主軸部
- 3, 往復台部・モータ部
- 4, カッタ・リーマ部
- 5, モータ部詳細

NS50A

更新日 2023/10/20

210215 1. 主軸台部

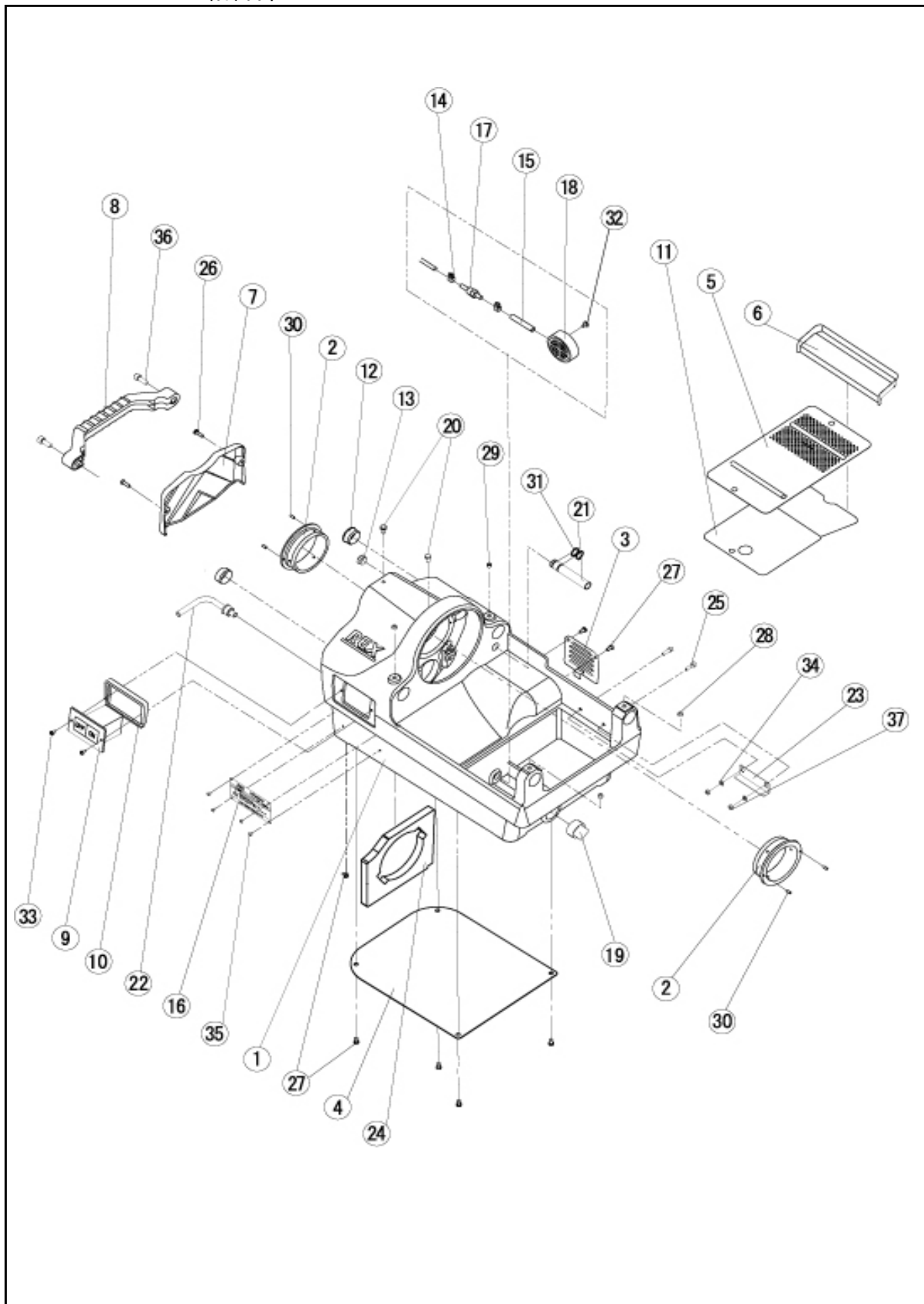

210215 2. 主軸・モータ部

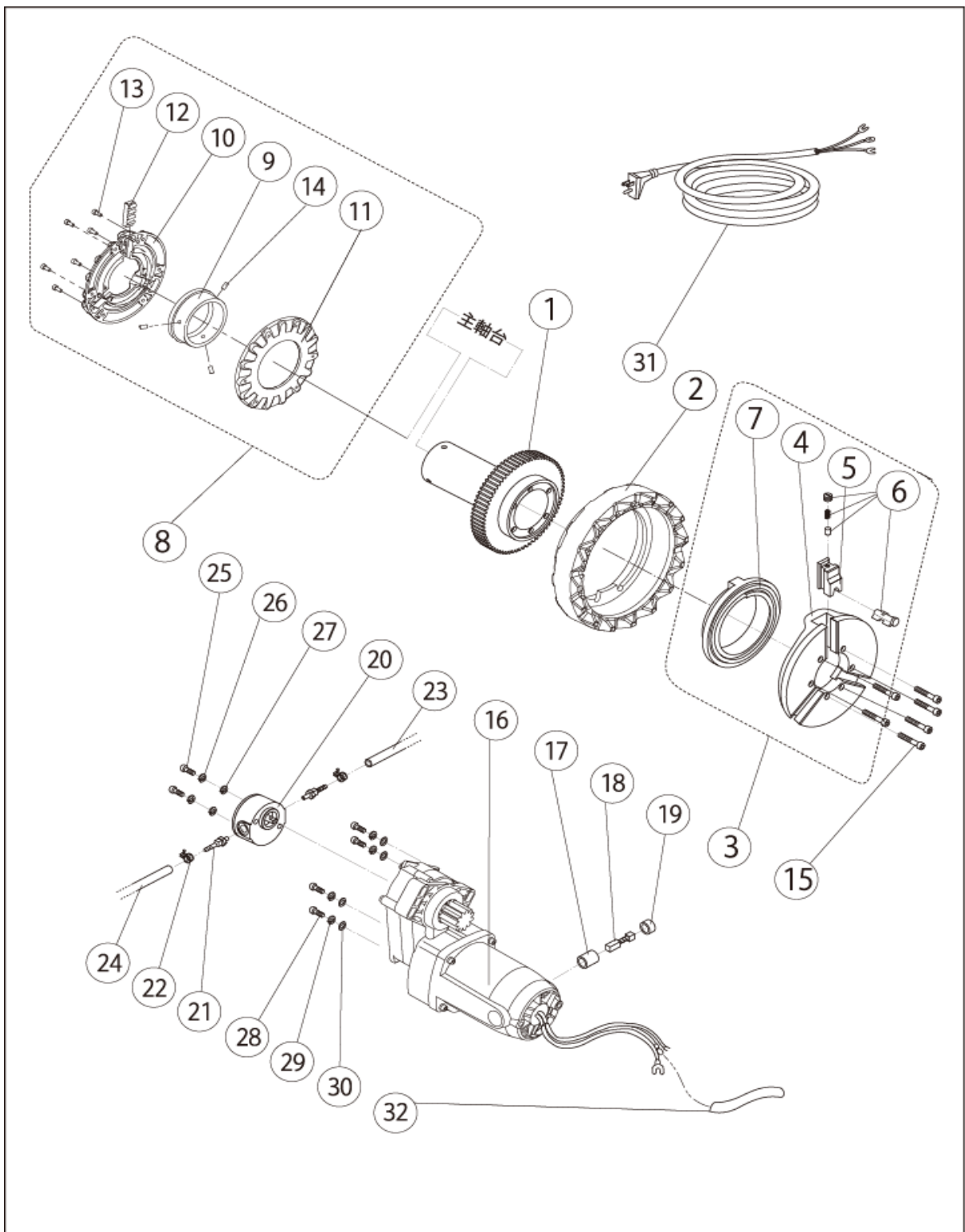

210215 3. 往復台

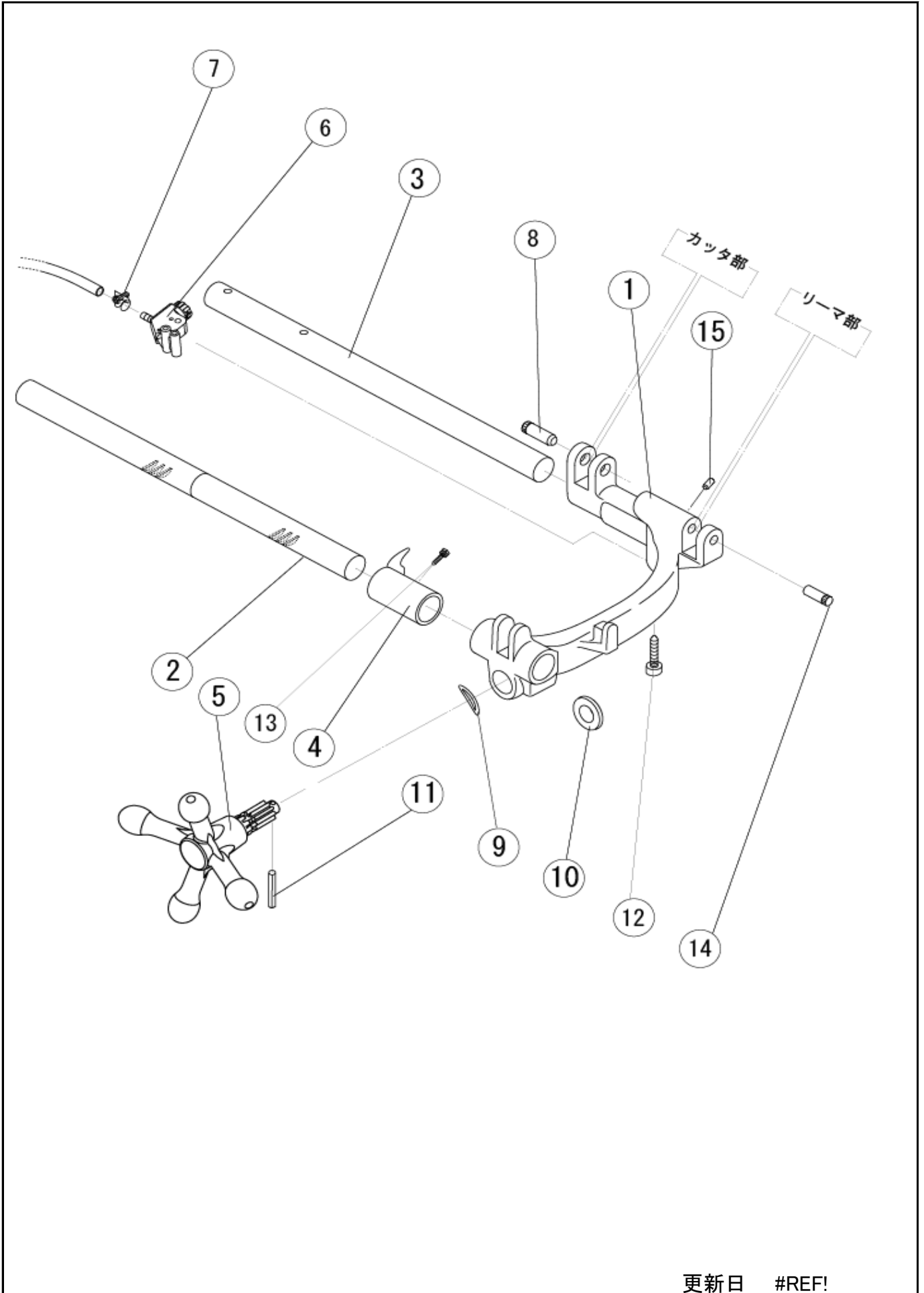

210215 4. カッタ・リーマ部

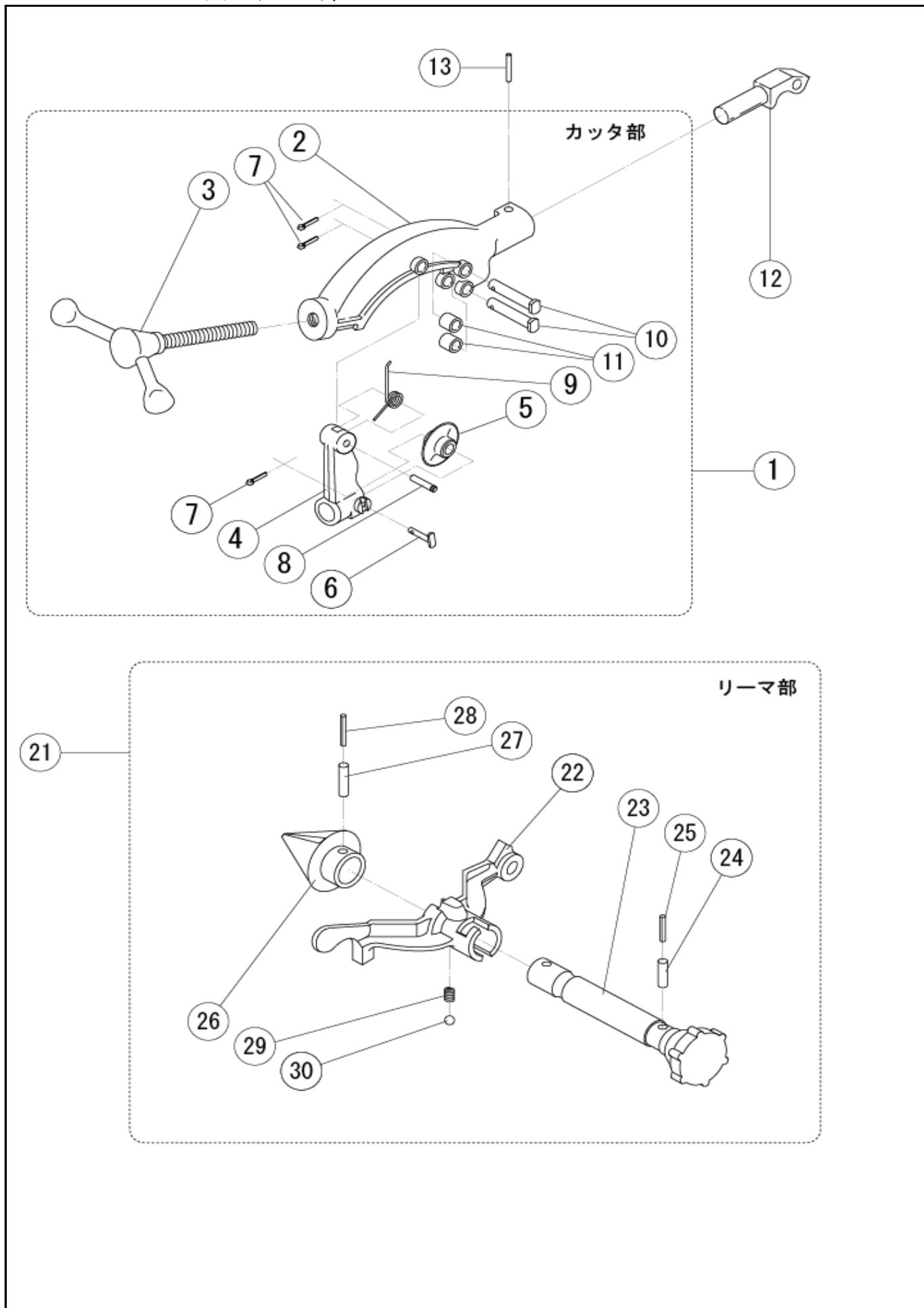

210215 5. モータ部詳細

